

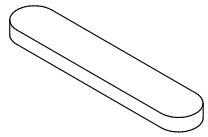

Assembly Instructions for a Living Room Table
 Directives d'assemblage d'une table de salon
 Instrucciones de montaje para una mesa de salón

 Do not stand or sit on the table.
 Risk of serious injury.
Ne pas monter ou s'asseoir sur la table.
Risque de blessures graves.
 No se suba ni se sienta sobre la mesa.
 Riesgo de lesiones graves.



a 8 x



b 8 x



c 10 x

1

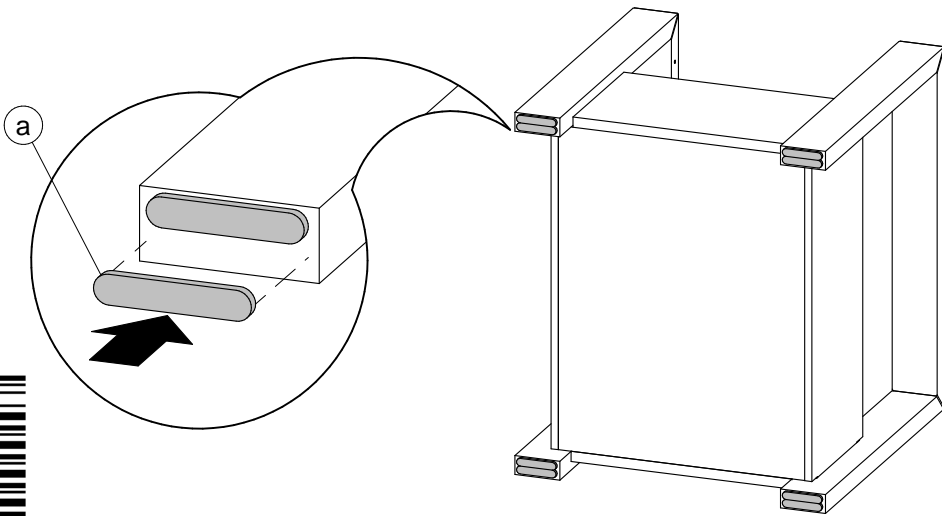

8 x

2

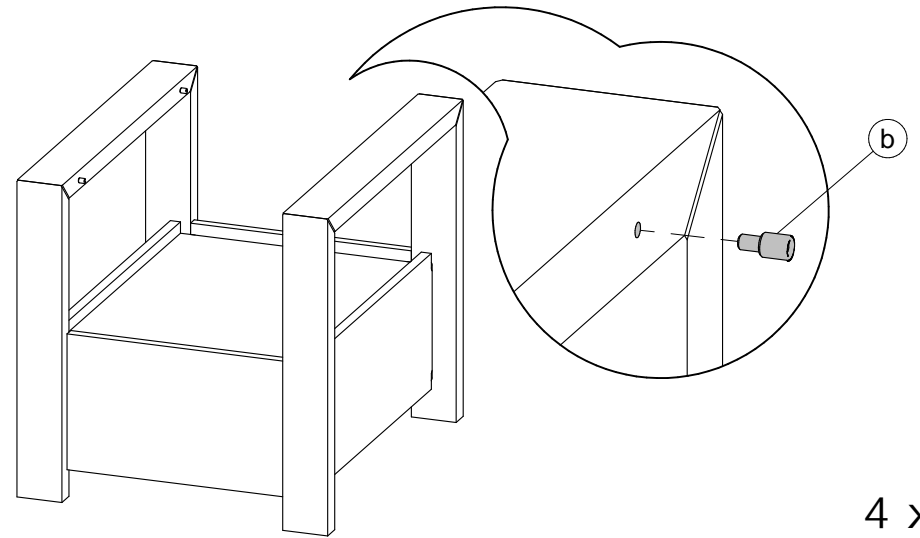

4 x

3

- Center the top. For a colored glass top, put the painted side facing down.
- **Centrer le dessus. Pour un dessus en verre coloré, mettre la face peinte en dessous.**
- Posicionar el tablero de cristal. Para un tablero de cristal de color, colocar la cara pintada hacia abajo.

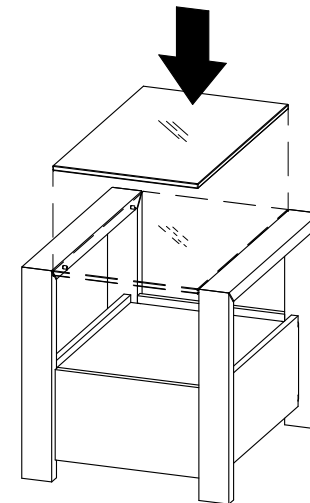

How to remove a drawer with metallic sides

Principe pour retirer un tiroir avec des côtés métalliques

Procedimiento para retirar un cajón con lados metálicos

- 1** a) · Open the drawer to its full extension. Press on both clamps under the drawer.
- **Ouvrir le tiroir complètement.**
Sur les glissières, pincer les brides sous le tiroir.
 - Abrir el cajón en toda su extensión. Apretar las dos pinzas debajo del cajón.

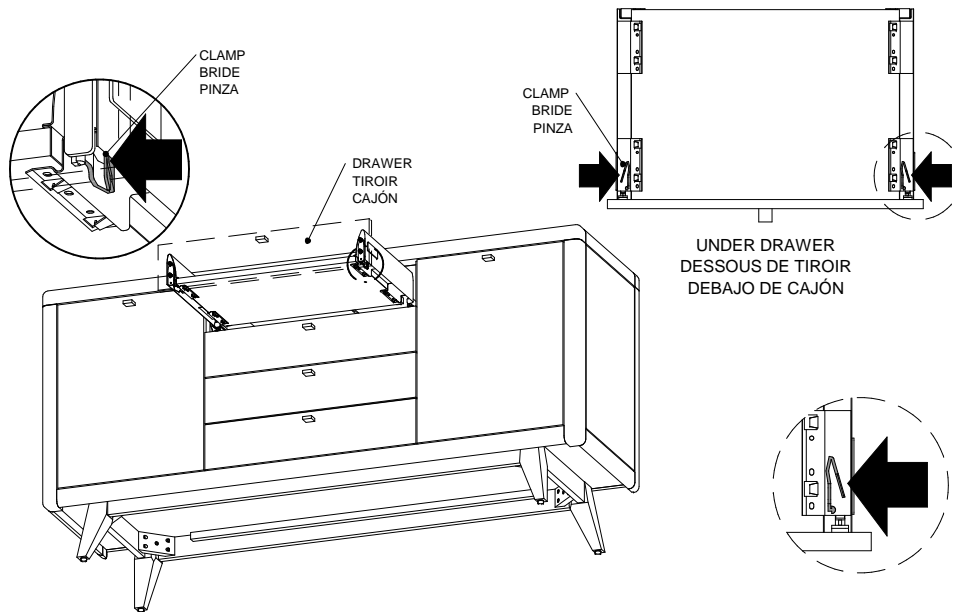

- b) · Hold clamps, raise the drawer slightly and pull it out.
- **Maintenir les brides, soulever légèrement le tiroir et tirer pour l'enlever.**
 - Mantener las dos pinzas, levantar un poco el cajón para retirarlo.

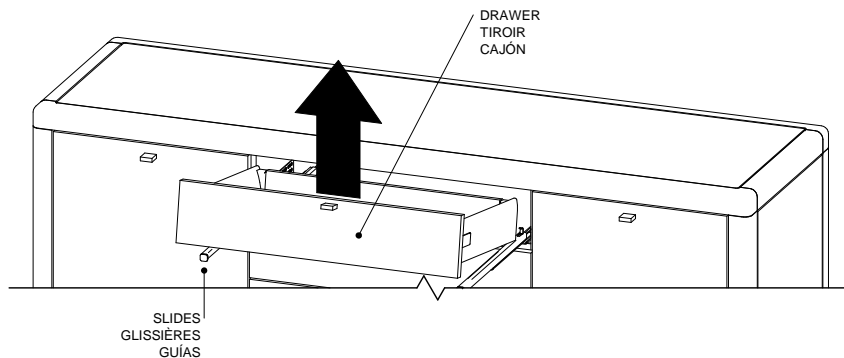

How to install a drawer with metallic sides

Principe pour installer un tiroir avec des côtés métalliques

Procedimiento para instalar un cajón con lados metálicos

- 2** · Pull slides out fully. Place the drawer on the slides.
- **Tirer complètement les glissières. Déposer le tiroir sur les glissières.**
 - Abrir las guías al máximo. Colocar el cajón sobre las guías.

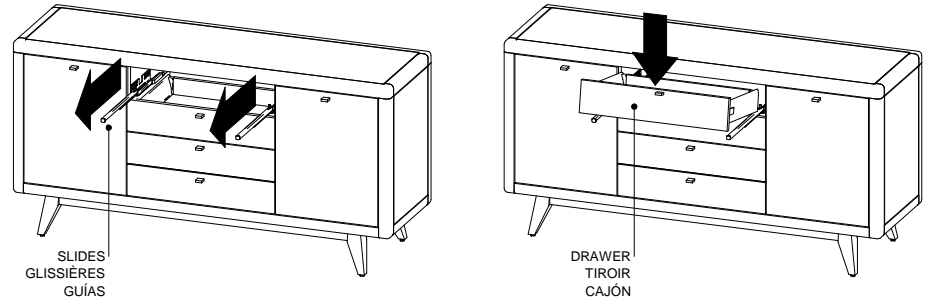

- Hold front of slide under drawer and pull until the mechanism is engaged. Verify that the grey clamp under the drawer is correctly engaged into the slide (see the picture). Repeat for the second side of the drawer.
- **Retenir le devant de la glissière par dessous et tirer vers l'avant jusqu'à l'enclenchement du mécanisme. Vérifier que la bride grise soit engagée correctement dans la glissière (voir la photo). Répéter de l'autre côté du tiroir.**
- Sustener la parte delantera de la corredera debajo del cajón y tirar hacia adelante hasta que se active el mecanismo. Verificar que el sujetador gris esté correctamente enganchado en la corredera (ver foto). Repetir en el otro lado del cajón.

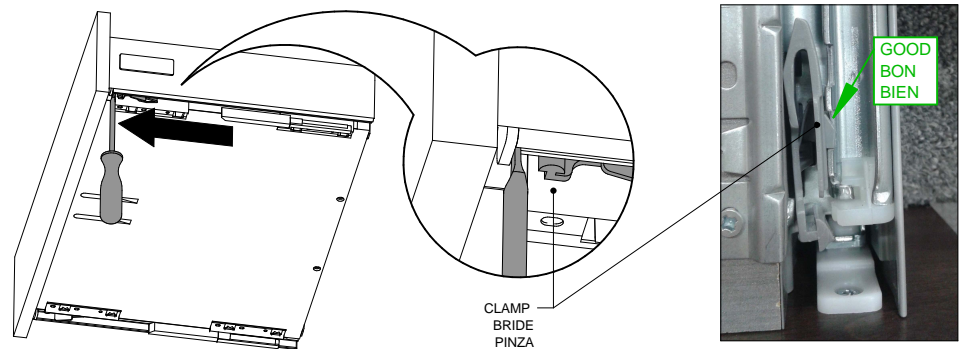

- Push the drawer into the buffet.
- **Pousser le tiroir dans le meuble.**
- Empujar el cajón hacia el interior del mueble.

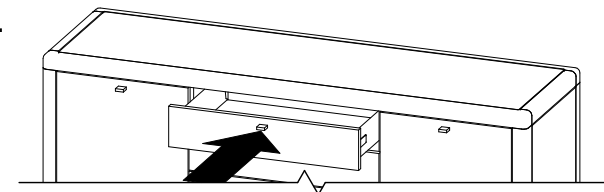

How to adjust a drawer with metallic sides

Comment ajuster un tiroir avec des côtés métalliques

Cómo ajustar un cajón con lados metálicos

- 1**
- Open the drawer to its full extension. Loosen the screws at the front under the drawer.
 - **Ouvrir le tiroir complètement. Dévisser les vis à l'avant sous le tiroir.**
 - Abrir el cajón en toda su extensión. Destornillar los tornillos de la parte frontal debajo del cajón.

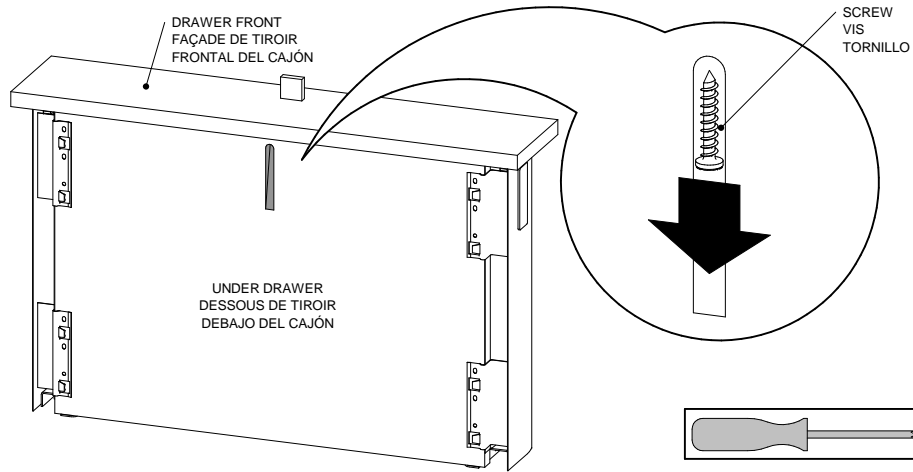

- 2**
- Carefully remove hole covers from the back.
 - **Retirer délicatement les capuchons protecteurs en tirant par l'arrière.**
 - Retirar con cuidado las dos tapas protectoras en la parte trasera.

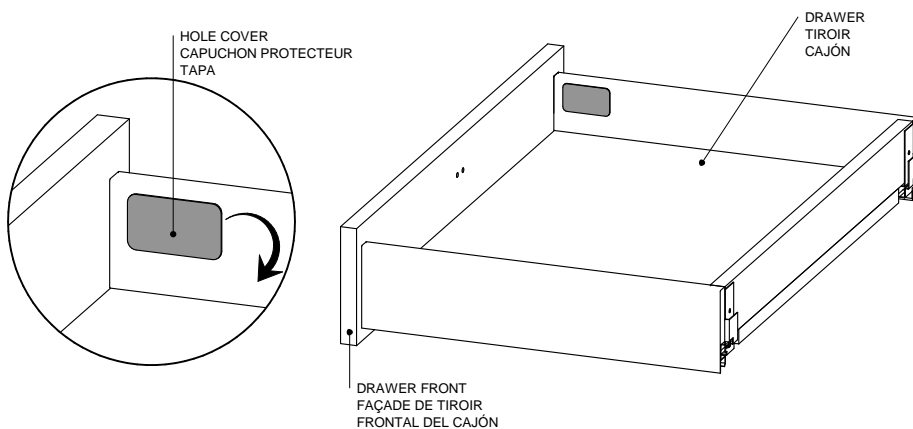

- 3**
- VERTICALLY / VERTICALEMENT / VERTICALMENTE**
- a) Unlock the screw before the operation with a screwdriver.
 - b) Using a screwdriver, adjust the screw that moves the drawer front vertically.
 - c) Lock the screw after the operation.
 - **a) À l'aide d'un tournevis, déverrouiller la vis avant l'opération**
 - **b) La façade de tiroir peut être ajustée verticalement en vissant la vis à l'aide d'un tournevis.**
 - **c) Verrouiller la vis après l'opération.**
 - a) Con la ayuda de un destornillador, desbloquear el tornillo antes de la operación.
 - b) Con un destornillador, ajustar el tornillo que desplaza la fachada de cajón verticalmente.
 - c) Cierre el tornillo después de la operación.

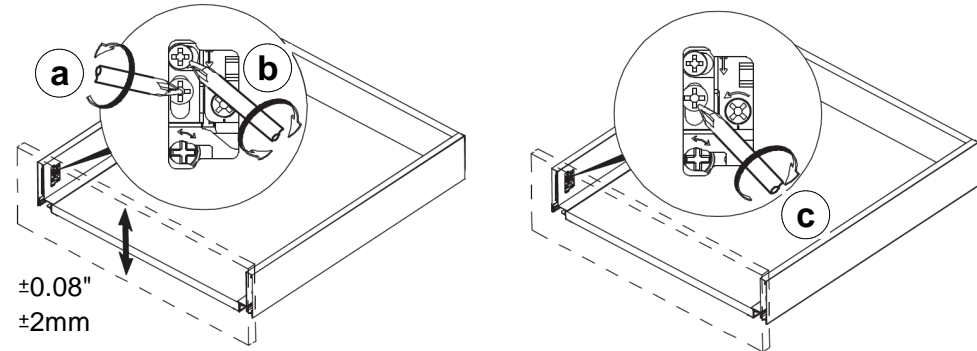

- HORIZONTALLY / HORIZONTELEMENT / HORIZONTALMENTE**
- Using a screwdriver, adjust the screw that moves the drawer front horizontally.
 - **La façade de tiroir peut être ajustée horizontalement en vissant la vis à l'aide d'un tournevis.**
 - Con un destornillador, ajustar el tornillo que desplaza la fachada de cajón horizontalmente.

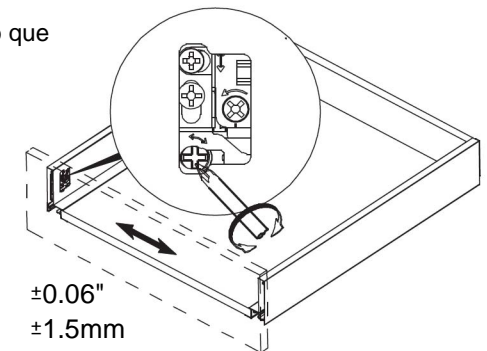

- 4**
- Tighten the screws at the front under the drawer.
 - **Serrer les vis à l'avant sous le tiroir.**
 - Atornillar los tornillos de la parte delantera debajo el cajón.

Renseignements pour circulation interne seulement
NE PAS INCLURE CETTE PAGE DANS LE SAC



CODE PRODUIT SAC:	QUI1SACZ020		
CODE PRODUIT INFO-CLIENT:	QUI1SACZ020		
REVISION:	P00		
NO	NOM	DESCRIPTION	QTÉ
1	FOASUPZTABLETTEMETAL	SUPPORT DE TABLETTE	8
2	FOP1QUZACCMR700ROND	COUSSINET AUTOCOLLANT 3/8" (450 MCX/FEUILLE)	10
3	QUIACCZFEUTREV93108	FEUTRE COLLANT 67X13mm	8

