

# UDesign

Display

Présentoir

Mostrador

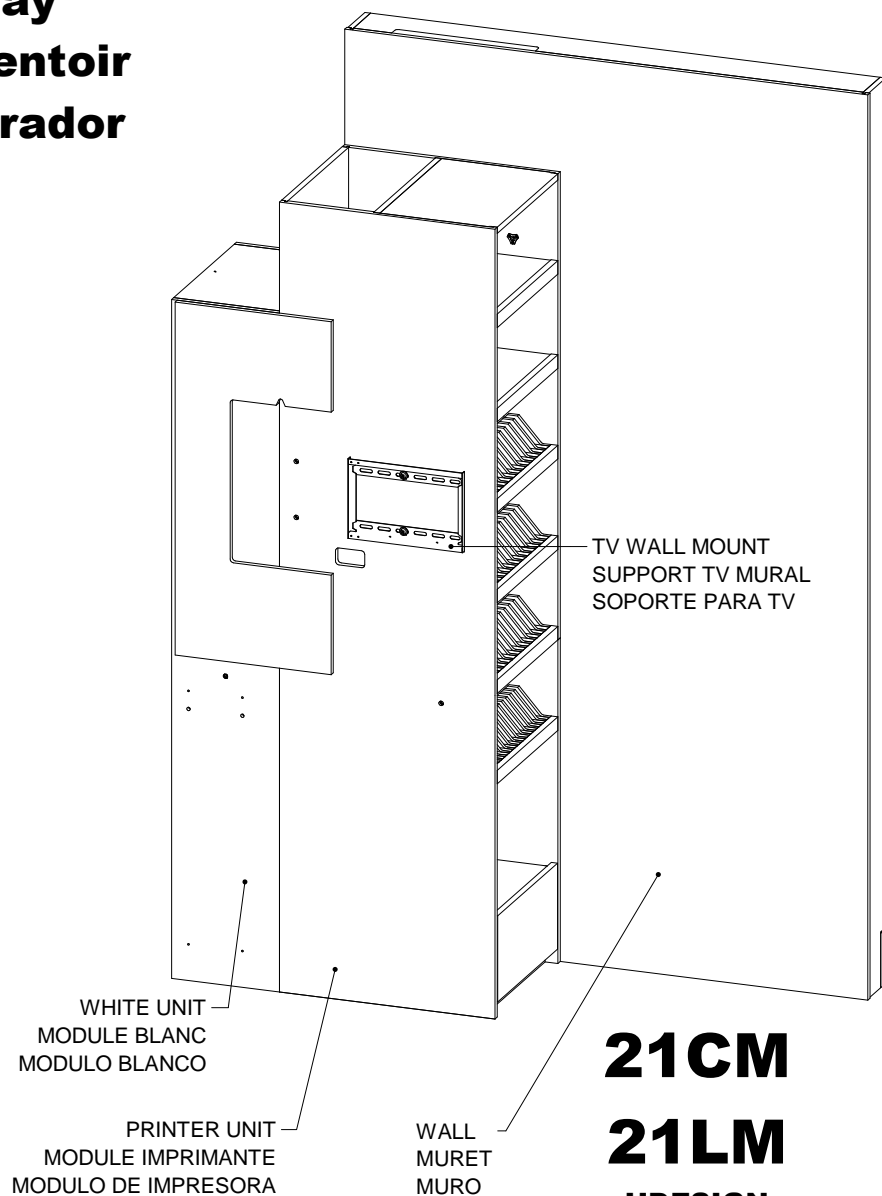

**21CM**  
**21LM**  
**UDESIGN**  
**Against a wall**  
**Contre un mur**  
**Contra un muro**

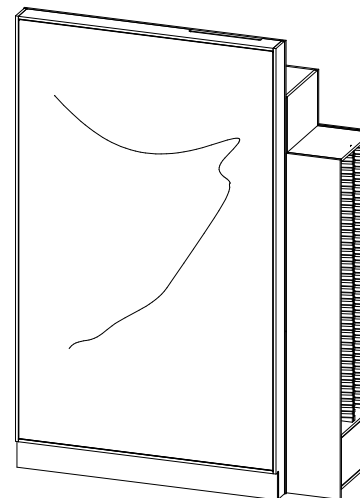

**21CI**  
**21LI**  
**UDESIGN**  
**Lightbox**  
**Boîtier lumineux**  
**Caja luminosa**

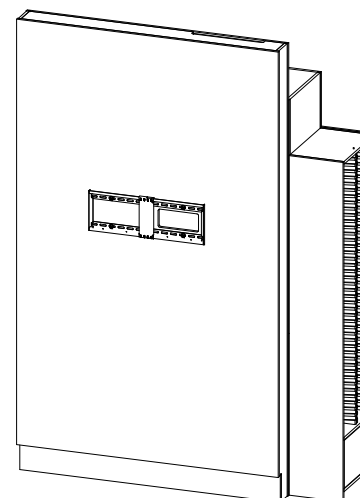

**21CT**  
**21LT**  
**UDESIGN**  
**TV option**  
**Option TV**  
**Opción TV**

**Procedure for installing the display**  
**Procédure pour installer le présentoir**  
**Procedimiento para instalar el mostrador**

It is suggested to be two people to assemble the workshop.  
 Il est suggéré d'être à deux pour assembler le présentoir.  
 Se sugiere armar el mostrador entre 2 personas.

**21CM 21CI 21CT**  
**21LM 21LI 21LT**

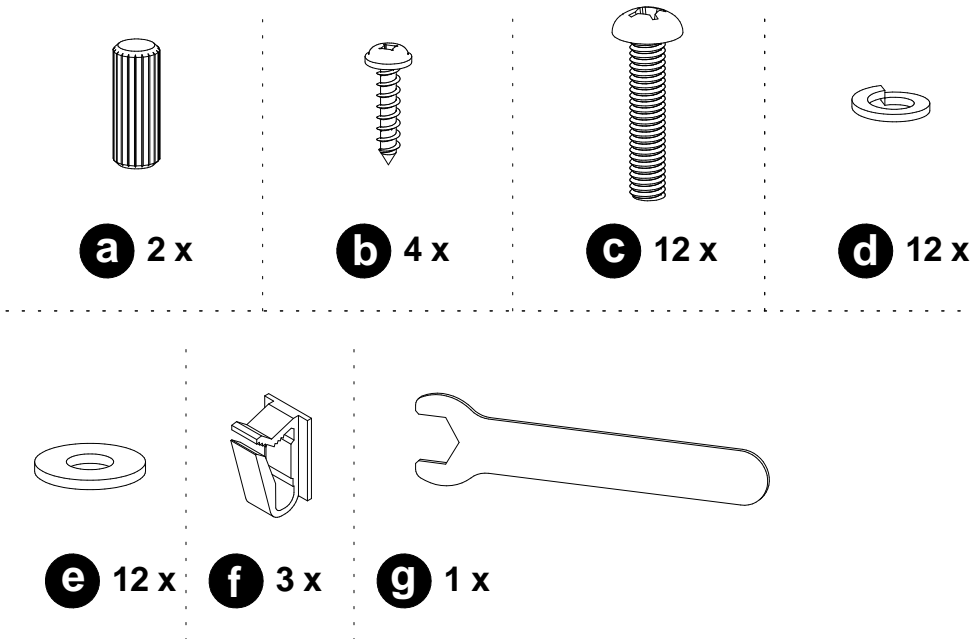

- 1** · Place the wall against the printer unit. Align openings and screw in place.  
 · Placer le muret contre le module pour imprimante. Aligner les trous et visser en place.  
 · Colocar el muro contra el módulo de impresora. Alinear los agujeros y atornillar en sitio.

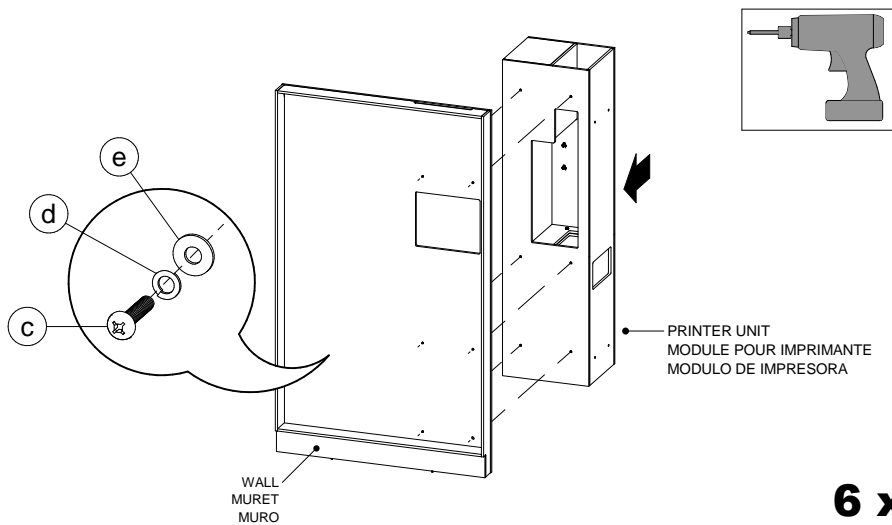

- 2** · Place the display in its final location. If necessary, screw and unscrew one or several adjustable levelers until the display is leveled.  
 · Placer le présentoir à son emplacement final. Si nécessaire, visser ou dévisser un ou plusieurs niveleurs ajustables jusqu'à ce que le présentoir soit au niveau.  
 · Colocar el mostrador en su ubicación final. Si es necesario, utilizar una llave para atornillar y destornillar uno o varios niveladores ajustables hasta que el mostrador esté a nivel.

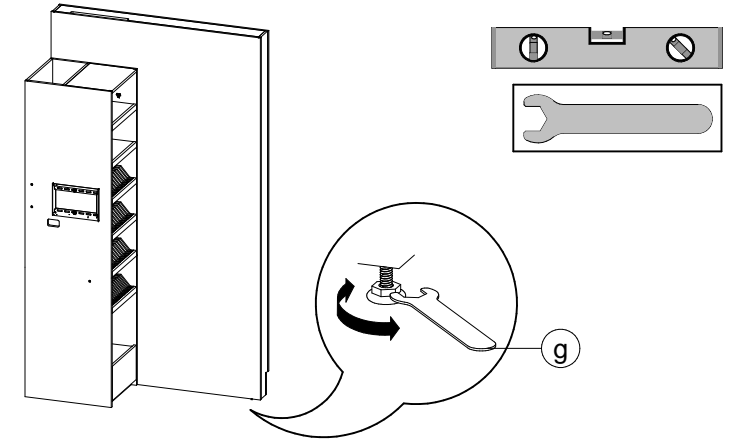

- 3** · Place the white unit against the printer unit. Align openings and screw in place.  
 · Placer le module blanc contre le module pour imprimante. Aligner les trous et visser en place.  
 · Colocar el módulo blanco contra el módulo de impresora. Alinear los agujeros y atornillar en sitio.

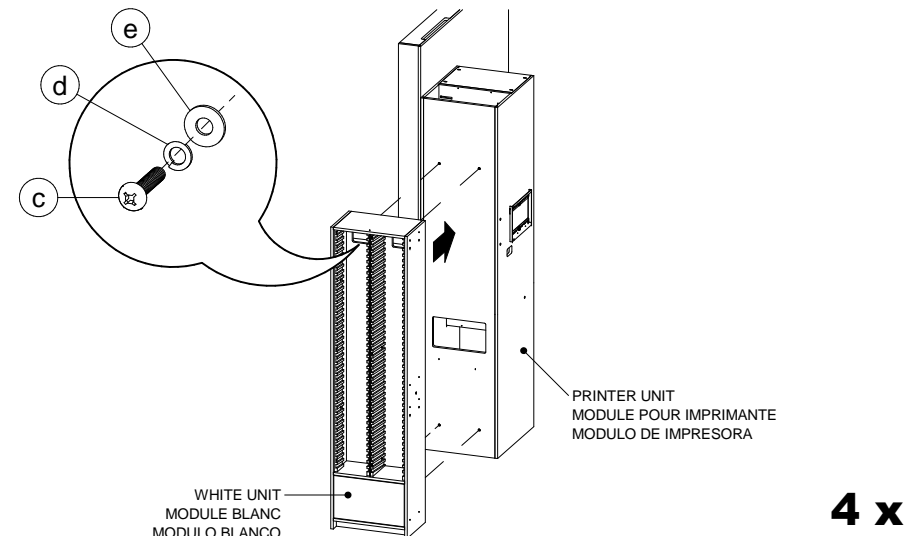

**Procedure for installing the display**  
**Procédure pour installer le présentoir**  
**Procedimiento para instalar el mostrador**

**21CM 21CI 21CT**  
**21LM 21LI 21LT**

**4**

- a) Install the wooden dowels on the rear of the panel.
- b) Place the panel against the right side of the white unit.
- c) Align openings and screw in place.
- a) **Installer les goujons en bois à l'arrière du panneau.**
- b) **Placer le panneau contre le côté droit du module blanc.**
- c) **Aligner les trous et visser en place.**
- a) Instalar las espigas de madera en la parte trasera del panel.
- b) Colocar el panel contra el lado derecho del módulo blanco.
- c) Alinear los agujeros y atornillar.

HARDWARE SUPPLIED INSIDE THE TV WALL MOUNT BOX  
**QUINCAILLERIE FOURNIE DANS LA BOITE DU SUPPORT TV**  
**HERRAMIENTAS SUMINISTRADAS EN LA CAJA DE SOPORTE PARA TV**

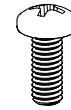

**03 4 x**

**6**

- a) Screw the left side of the TV wall mount to the part already installed.
- b) Screw the two bolts to attach the TV wall mount to the display.
- a) **Visser la partie gauche du support pour téléviseur à la partie déjà installée.**
- b) **Visser les deux boulons pour maintenir le support TV au présentoir.**
- a) Atornillar la parte izquierda del soporte para TV a la parte ya instalada.
- b) Atornillar los dos pernos para asegurar el soporte para TV al mostrador.

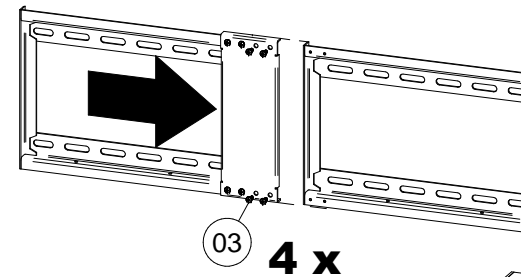

**5**

- If necessary, screw and unscrew one or several adjustable levelers until the white unit is leveled.
- Si nécessaire, visser ou dévisser un ou plusieurs niveleurs ajustables jusqu'à ce que le module blanc soit au niveau.**
- Si es necesario, atornillar y destornillar uno o varios niveladores ajustables hasta que el módulo blanco esté a nivel.

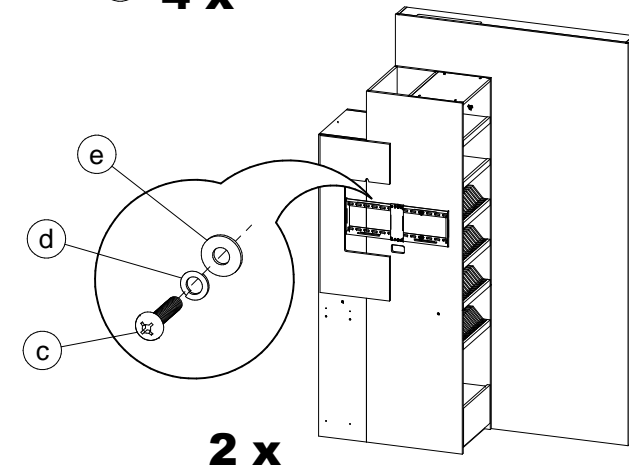

**Procedure for installing the display**  
**Procédure pour installer le présentoir**  
**Procedimiento para instalar el mostrador**

# TV 40"

# 21CM 21CI 21CT 21LM 21LI 21LT

HARDWARE SUPPLIED INSIDE THE TV WALL MOUNT BOX  
 QUINCAILLERIE FOURNIE DANS LA BOITE DU SUPPORT TV  
 HERRAMIENTAS SUMINISTRADAS EN LA CAJA DE SOPORTE PARA TV

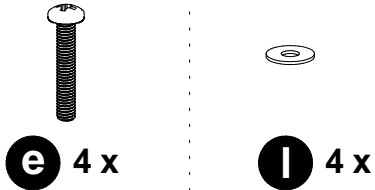

- 10** · Install the support bars to the TV with the supplied hardware.  
 Use the seventh opening from the top and the lower opening. Do not use power tools.  
 · **Installer les barres du support au téléviseur à l'aide de la quincaillerie fournie.**  
 Utiliser le septième trou du haut et la rainure du bas. Ne pas utiliser d'outils électriques.  
 · Instalar las barras de soporte con ayuda de las herramientas suministradas.  
 Utilizar el séptimo orificio de arriba y la ranura de abajo. No utilizar herramientas eléctricas.

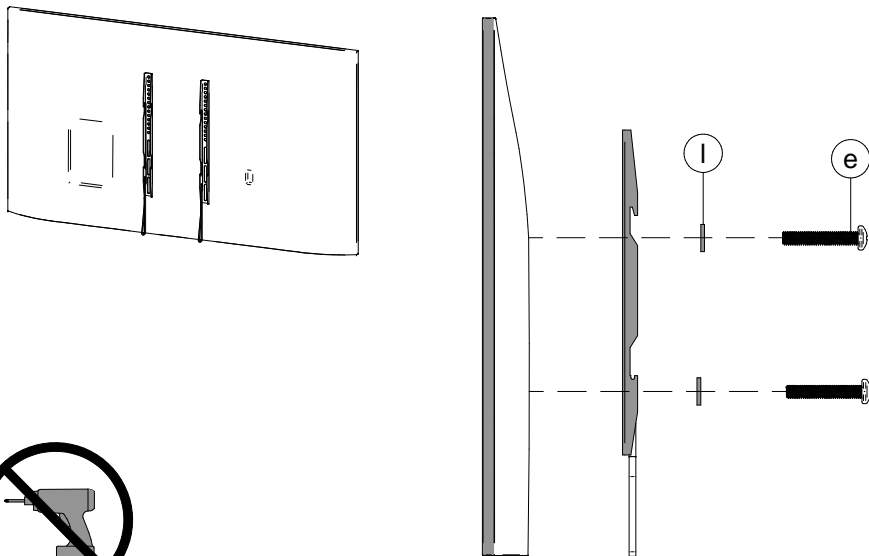
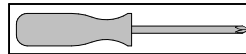

- 11** · a) Connect the TV power cord to the wall electrical extension.  
 b) Install all the wires then hang the TV on the TV wall mount.  
 · **a) Brancher le fils d'alimentation du téléviseur au fils d'alimentation électrique.**  
**b) Installer tous les branchements, puis suspendre le téléviseur au support TV.**  
 · a) Conectar los cables de alimentación del televisor al cable de alimentación.  
 b) Instalar todas las conexiones, colgar el televisor al soporte para TV.

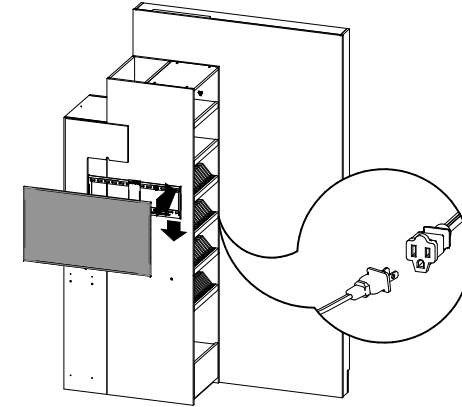

- 12** · Install the mini PC and plug in the wires.  
 · **Installer le micro-ordi et brancher les fils.**  
 · Instalar la micro-computadora y conectar los cables.

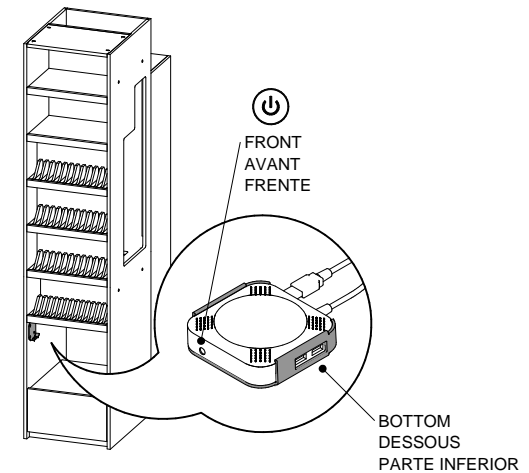

## To finalise the display installation (LIGHTBOX) Finaliser l'installation du présentoir (BOITIER LUMINEUX) Finalizar la instalación del mostrador (CAJA LUMINOSA)

21CI  
21LI

- 1**
- Pass the power wires of the lightbox through the inside of the display and plug it to the power bar. Use the clips to keep the wires on place.
  - **Passer le fils d'alimentation du boîtier lumineux par l'intérieur du présentoir et le brancher à la barre multi-prises. Utiliser les clips pour maintenir le filage en place.**
  - Pasar los cables de alimentación de la caja luminosa al interior del mostrador y conectar a la barra con enchufes. Utilizar los sujetadores para mantener los cables en su lugar.

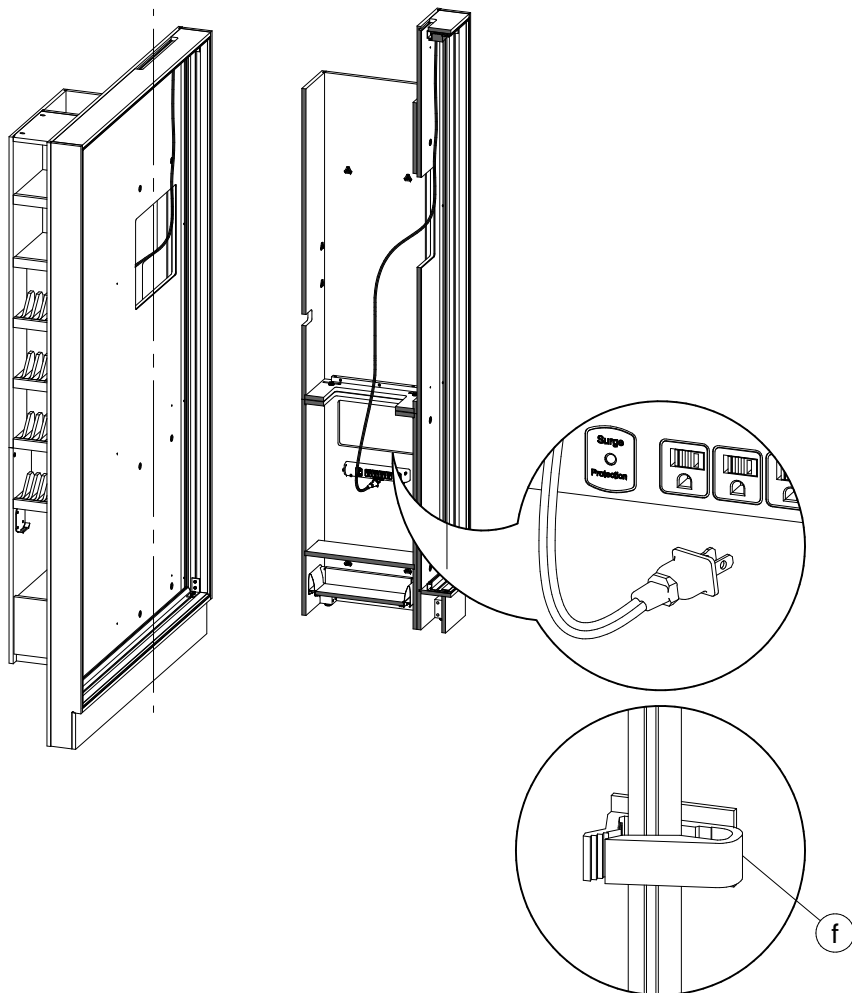

- 2**
- Install fabric: Start with the corners, insert silicone strip into groove in frame. (Note: tuck loose threads inside before inserting into groove so they are hidden.) Ensure that stitched side of silicone strip is inserted FIRST.
  - **Installer le tissu: Commencer par les coins, insérer la bande de silicone dans la rainure du bord du cadre. (Remarque: cacher les fils desserrés à l'intérieur avant d'insérer dans la rainure pour les cacher). S'assurer que le côté cousu de la bande de silicone est inséré EN PREMIER.**
  - Instalación de la tela: Comenzar por las esquinas, insertar la banda de silicón en la ranura del marco. (Nota: Ocultar los hilos sueltos al interior antes de insertar la tela en la ranura para ocultarlos). Asegurarse que el lado costurado de la banda de silicón sea insertada DE PRIMERO.

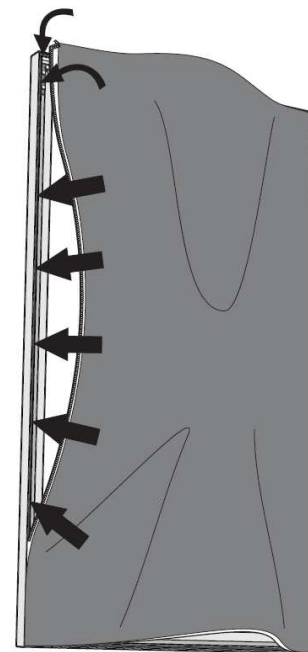

**To finalise the display installation (TV OPTION)**  
**Finaliser l'installation du présentoir (OPTION TV)**  
**Finalizar la instalación del mostrador (últimos pasos)**

**TV 55"**  
**21CT**  
**21LT**

HARDWARE SUPPLIED INSIDE THE TV WALL MOUNT BOX  
 QUINCAILLERIE FOURNIE DANS LA BOITE DU SUPPORT TV  
 HERRAMIENTAS SUMINISTRADAS EN LA CAJA DE SOPORTE PARA TV

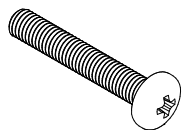

**f** 4 x



**i** 4 x



**j** 8 x

- 1**
- Remove the inner circle of the J spacers. Install the support bars on the TV with the supplied hardware. Use the fourth top opening and the first groove. Do not use power tools. Plug the USB flash drive wire to the TV.
  - Enlever les cercles intérieurs des espaceurs J. Installer les barres du support au téléviseur à l'aide de la quincaillerie fournie. Utiliser le quatrième trou du haut et la première rainure. Ne pas utiliser d'outils électriques. Brancher le fils de la clé USB au téléviseur.
  - Remover los círculos interiores de los espaciadores J. Instalar las barras de soporte al televisor con la ayuda de las herramientas suministradas. Utilizar el cuarto orificio de arriba y la primera ranura. No utilizar herramientas eléctricas. Conectar los cables del puerto USB al televisor.

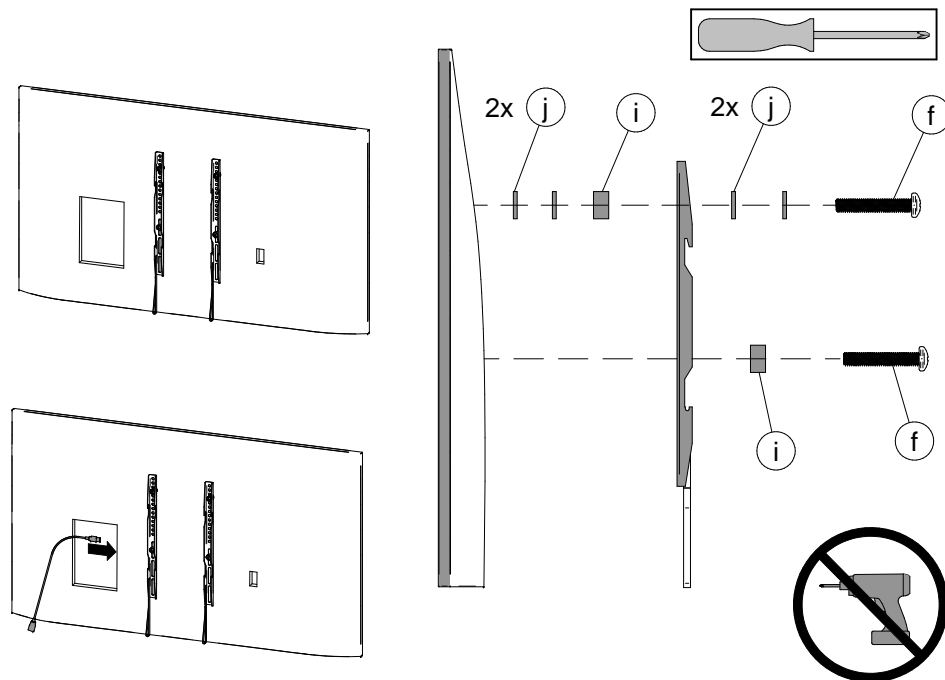

- 2**
- Hang the black panel on the display. Align the keys, push the panel against the display and push it down to fix in position.
  - Suspendre le panneau noir au présentoir. Aligner les clés, pousser le panneau contre le présentoir et descendre pour fixer en place.
  - Suspender el panel negro al mostrador. Alinear las llaves, empujar el panel contra el mostrador y bajarlo fijaren su lugar.

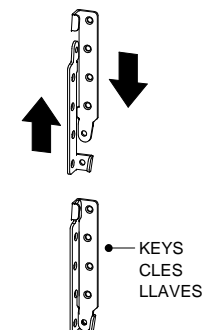
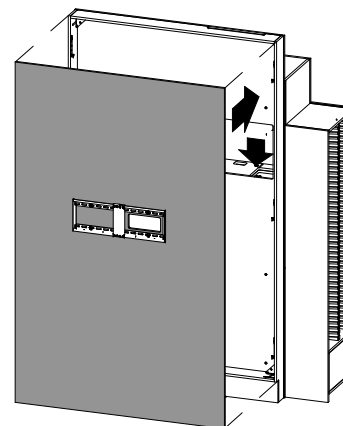

- 3**
- a) Plug the TV power cord to the power supply. b) Hang TV on the TV wall mount.
  - a) Brancher le fils d'alimentation du téléviseur au fils d'alimentation électrique.
  - b) Suspendre le téléviseur au support TV.
  - a) Conectar los cables de alimentación del televisor a la alimentación eléctrica.
  - b) Suspender el televisor al soporte para TV.

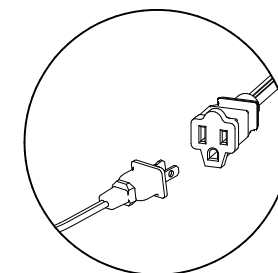
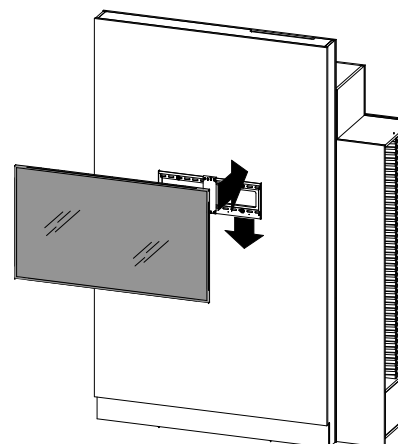

CODE PRODUIT SAC:	QUI1SACZ566	
CODE PRODUIT INFO-CLIENT:	FOP1INZWKS-566	
REVISION:	P00	
DESCRIPTION	NOM	QTÉ
BOULON 5/16-18 X 1 1/2" QUADREX	FOAVISZ5-16-18X1 1-2PAN	12
VIS #8 X 7/8" RONDE ZINC	FOAVISZ8X7-8 RND ZC	4
LOCK WASHER 5/16 ZINC	FOAVISZLW 5-16	12
WASHER 5/16 (STD) ZINC	FOAVISZWAS3-8H 5-16B	12
GOUJON DIA.3/8" X 1"	FOPGOUZ 3-8X1	2
CLÉ POUR NIVELEUR 52012190	QUICLEZNIVELEUR	1
ATTACHE ADHÉSIVE BLANC	WKSACCZCABLECLIP-WH	3