

# How to replace a light

## Procédure pour remplacer une lumière

## Procedimiento para reemplazar una luz



- Disconnect of the outlet before uninstalling electrical elements.
- **Débrancher de la prise de courant avant de désinstaller des composants électriques.**
- Desconectar de la conexión antes de desinstalar componentes eléctricos.

- 1**
- To remove the power supply cord, verify if the hinge is screwed on the front of the frame (a) or is screwed on the side of the frame (b).
  - **Pour enlever le cordon d'alimentation, vérifier si la charnière est vissée sur le devant du cadre (a) ou sur le côté du cadre (b).**
  - **Para quitar el cable de alimentación, verificar si el modelo de bisagra es atornillado sobre la cara del marco (a) o es atornillado por el costado del marco (b).**

- a)** On the bottom hinge, slightly unscrew the top screw.  
From the inside, withdraw the wire of the power supply cord by the hole behind the screw.  
**Sur la charnière du bas, dévisser légèrement la vis du haut.**  
**À l'intérieur, retirer le fil du cordon d'alimentation du trou derrière la vis.**  
Sobre la bisagra de bajura, destornillar ligeramente el tornillo de la altura.  
Por el interior, retirar el hilo del cable de alimentación del agujero detrás del tornillo.

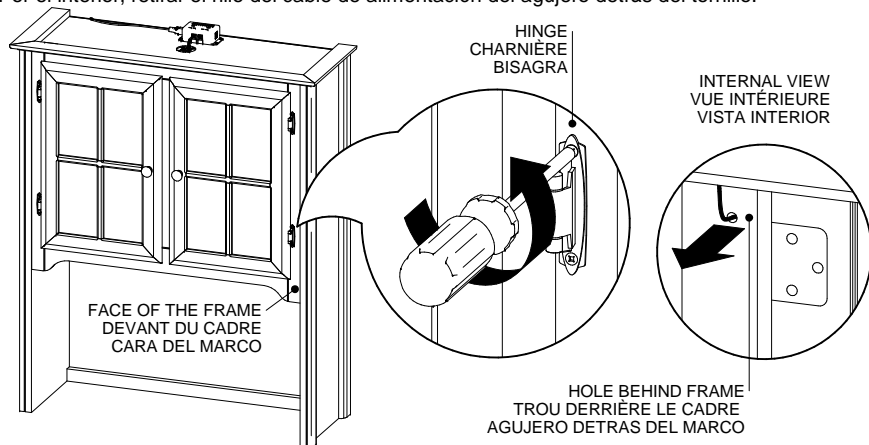

- b)** On the bottom hinge, slightly unscrew the top screw.  
Withdraw the wire of the power supply cord between the hinge and the front frame.  
**Sur la charnière du bas, dévisser légèrement la vis du haut.**  
**Retirer le fil du cordon d'alimentation qui est entre la charnière et le cadre avant.**  
Sobre la bisagra de bajura, destornillar ligeramente el tornillo de la altura.  
Retirar el hilo del cable de alimentación está entre la bisagra y el marco antes.

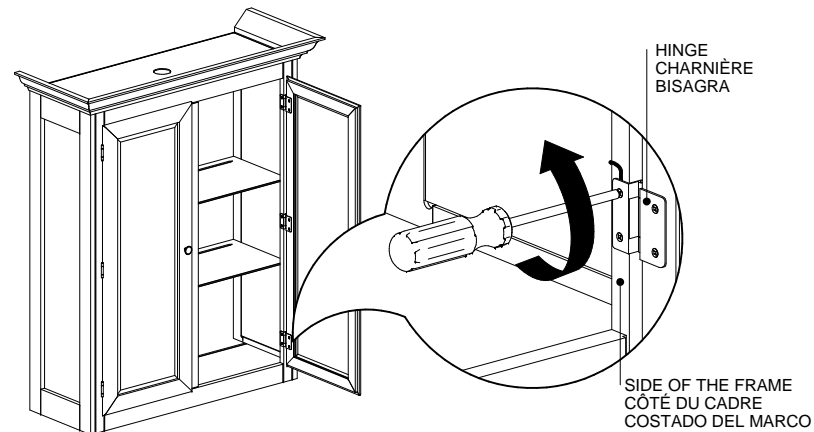

- 2**
- Unscrew the cases of the power supply and the touch on/off switch.
  - **Dévisser les boîtiers de la source d'alimentation et de l'interrupteur tactile.**
  - Desatornillar las cajas del transformador y del interruptor al tacto.

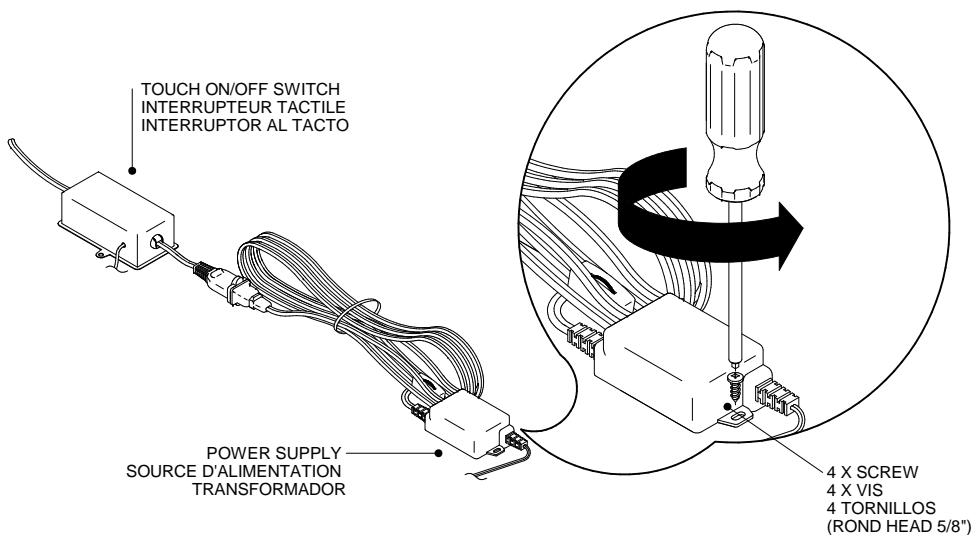

- 3**
- Disconnect all the male plugs from the female plugs: on lights, on the power supply and the optional cable.
  - **Déconnecter toutes les fiches mâles des fiches femelles: des lumières, de la source d'alimentation et de la rallonge optionnelle.**
  - Desconectar todas las fichas varonil de los enchufes hembra: las luces, del transformador y el alargado opcional.

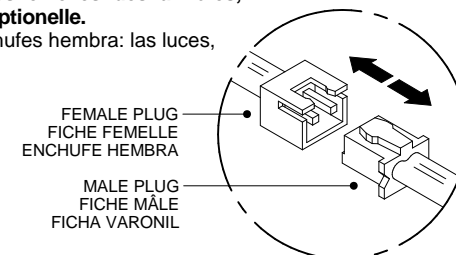

ONE LIGHT  
UNE LUMIÈRE  
UNA LUZ

OR  
OU  
O  
TWO LIGHTS WITHOUT CABLE  
DEUX LUMIÈRES SANS RALLONGE  
DOS LUCES SIN ALARGADO

OR  
OU  
O  
TWO LIGHTS WITH CABLE  
DEUX LUMIÈRES AVEC RALLONGE  
DOS LUCES CON ALARGADO

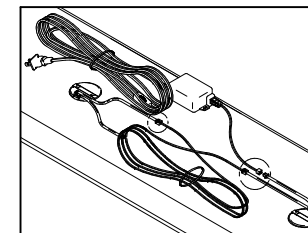
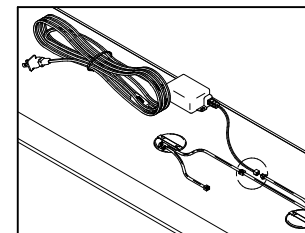
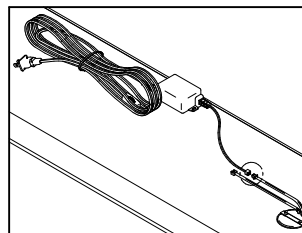

# How to replace a light

## Procédure pour remplacer une lumière

## Procedimiento para reemplazar una luz

- 4** · Remove the power supply, the touch dimmer and the optional cable.  
· **Enlever la source d'alimentation, l'interrupteur tactile et la rallonge optionnelle.**  
· Quitar el interruptor al tacto, el regulador de de intensidad y el alargado opcional.

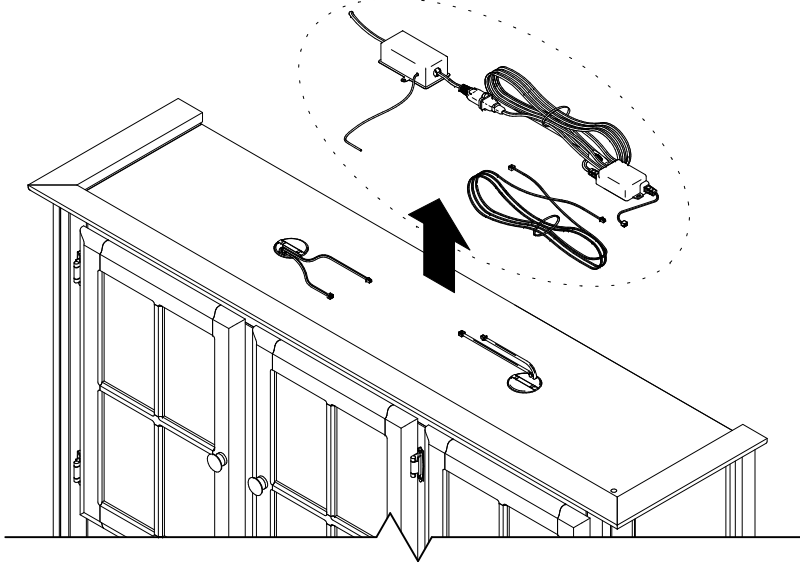

- 5** · Remove the light from the inside of the furniture. As the case may be, repeat for the second light.  
· **Retirer la lumière à l'intérieur du meuble. Au besoin, répéter pour la deuxième lumière.**  
· Quitar la luz por el interior del mueble. Según el caso, repetir para la segunda luz.

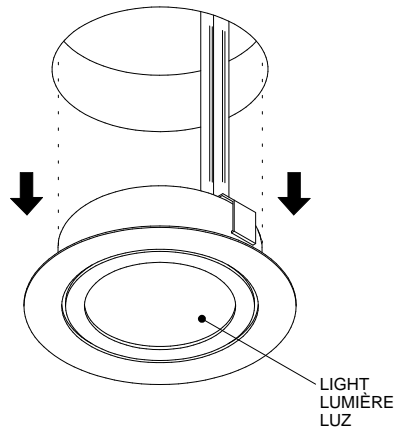

- 6** · Replacement kit.  
· **Ensemble de remplacement.**  
· Conjunto de sustitución.

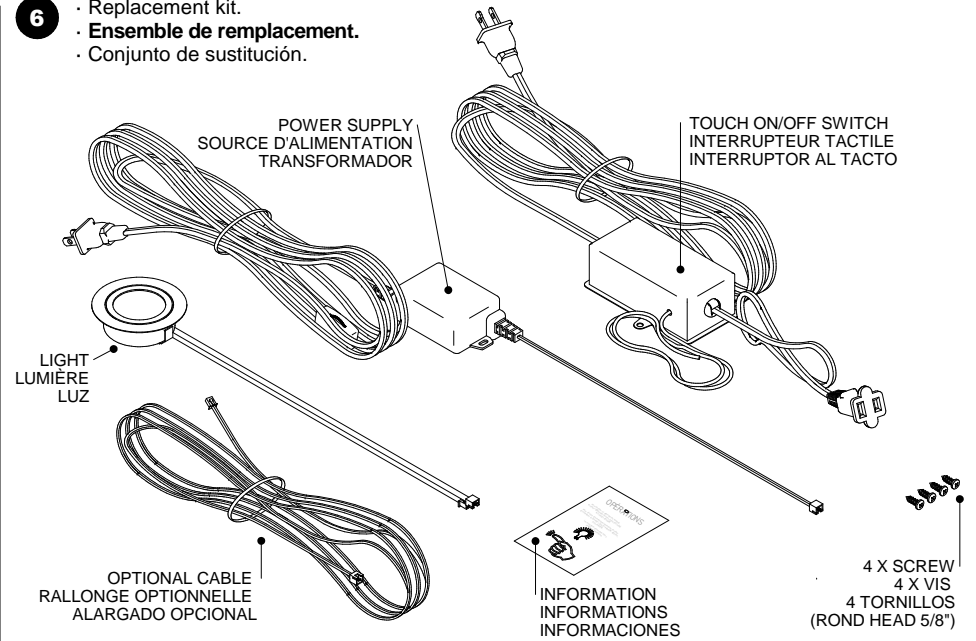

- 7** · Install the light from the inside of the furniture by first passing the wire. Push the light until the metallic edge is against the wood. As the case may be, repeat for the second light.  
· **Installer la lumière à l'intérieur du meuble en passant les fils en premier. Enfoncer la lumière jusqu'à ce que le rebord métallique s'appuie contre le bois. Au besoin, répéter pour la deuxième lumière.**  
· Instalar la luz por el interior del mueble pasando a los cables en primero. Hundir la luz hasta que el borde metálico se apoye en el madera. Según el caso, repetir para la segunda luz.

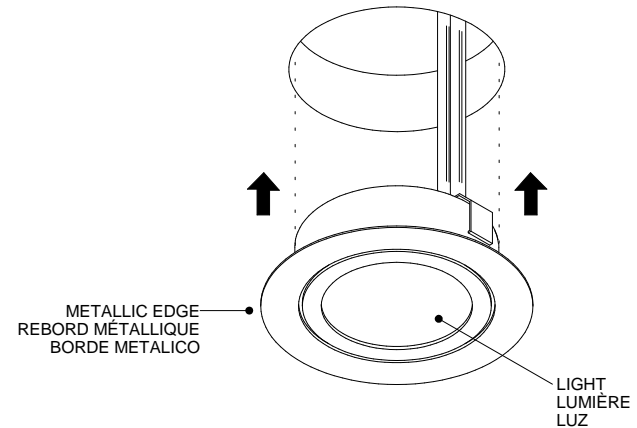

# How to replace a light

## Procédure pour remplacer une lumière

## Procedimiento para reemplazar una luz

- 8** · If there are two lights on the furniture, connect the male plug of a light with the female plug of the other light. If needed, use the supplied extension lead.
- **S'il y a deux lumières sur le meuble, connecter la fiche mâle d'une lumière avec la fiche femelle de l'autre lumière. Si nécessaire, utiliser la rallonge fournie.**
  - Si hay dos luces sobre el mueble, conectar la ficha varonil de una luz con enchufe hembra de la otra luz. Si necesario, utilizar el añadido surtido.

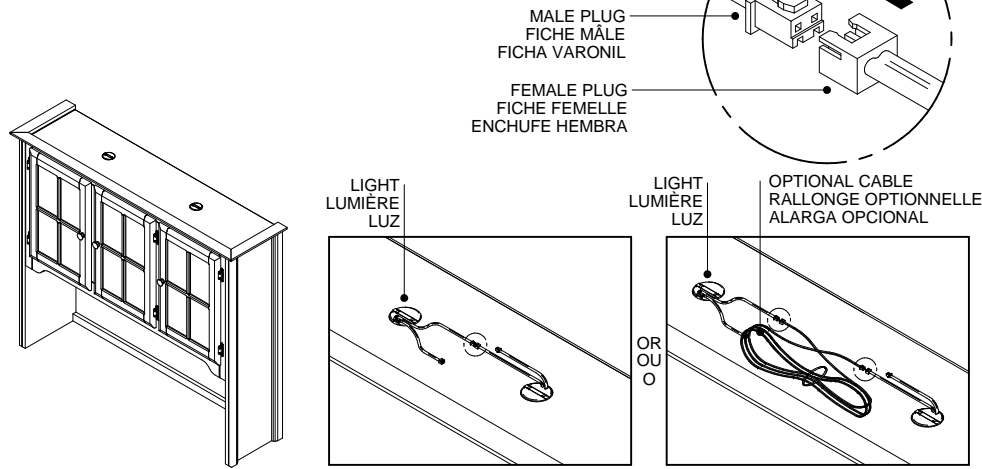

- 9** · Connect the male plug of a light with the female plug of the power supply.
- **Connecter la fiche mâle d'une lumière avec la fiche femelle de la source d'alimentation.**
  - Conectar la ficha varonil de una luz con enchufe hembra del transformador.

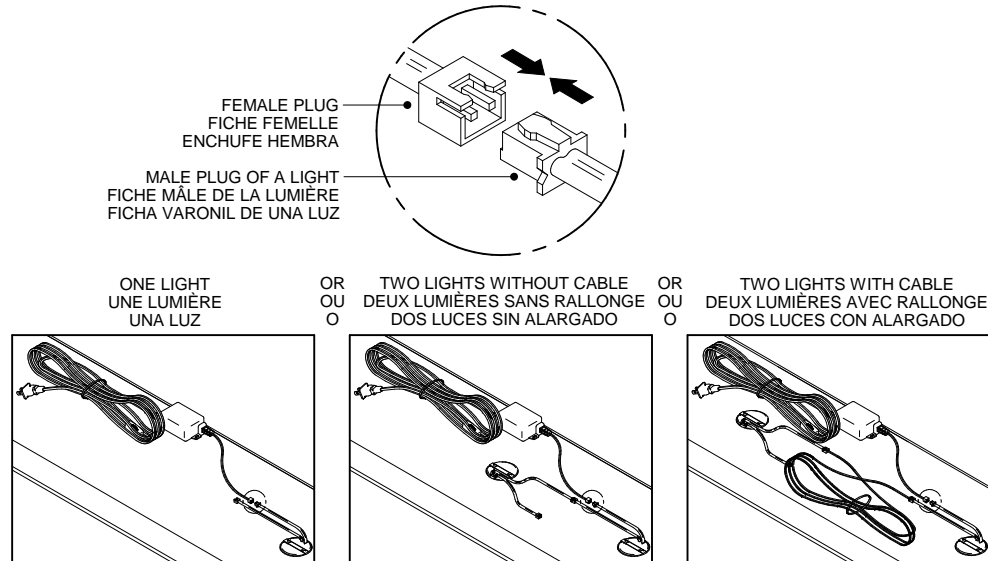

- 10** · Connect the male plug of the power supply to the female plug of the touch on/off switch.
- **Connecter la fiche mâle de la source d'alimentation à la fiche femelle de l'interrupteur tactile.**
  - Conectar la ficha varonil del transformador al enchufe hembra del interruptor al tacto.

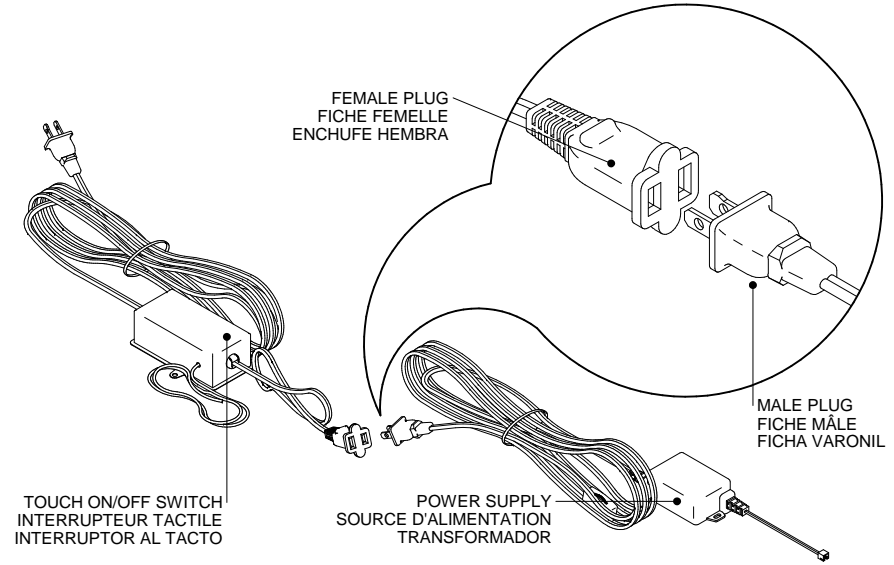

- 11** · Insert the single wire of the touch on/off switch through the front right hole.
- **Passer le fil simple de l'interrupteur tactile par le trou avant à droite.**
  - Pasar el hilo simple del interruptor al tacto por el agujero antes a la derecha.

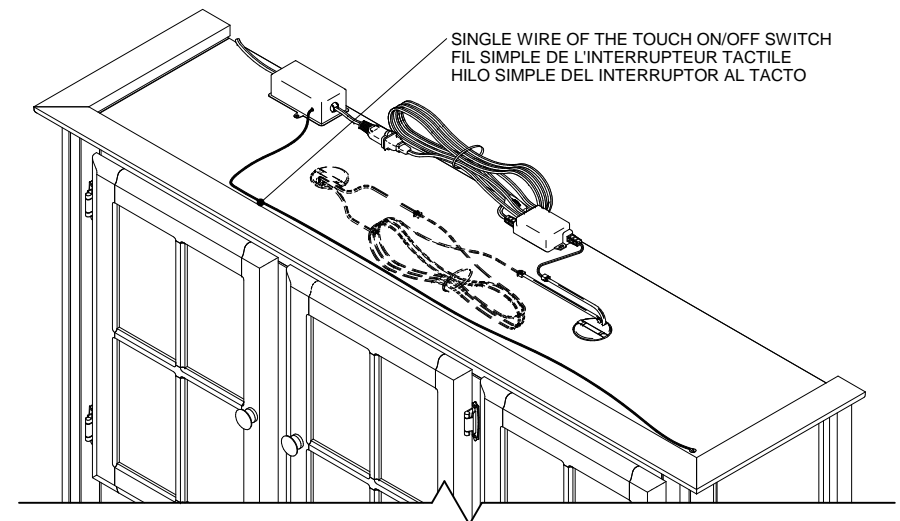

# How to replace a light

## Procédure pour remplacer une lumière

## Procedimiento para reemplazar una luz

12

- To put the contact on the hinge, verify if the hinge is screwed on the front of the frame (a) or is screwed on by the side of the frame (b).
- Pour mettre le contact sur la charnière, vérifier si la charnière est vissée sur le devant du cadre (a) ou sur le côté du cadre (b).
- Para poner el contacto sobre la bisagra, verificar si el modelo de bisagra es atornillado sobre la cara del marco (a) o es atornillado por el costado del marco (b).

a) Insert the single wire of the touch on/off switch through the inside hole located behind the screw of the lowest hinge. Screw in hinge screw.  
**Insérer le fil simple de l'interrupteur tactile dans le trou derrière la vis de la charnière du bas. Revisser la vis de la charnière.**  
Insertar el hilo simple del interruptor al tacto por el agujero detrás del tornillo de la bisagra de bajura, por el interior. Reatornillar el tornillo de la bisagra.

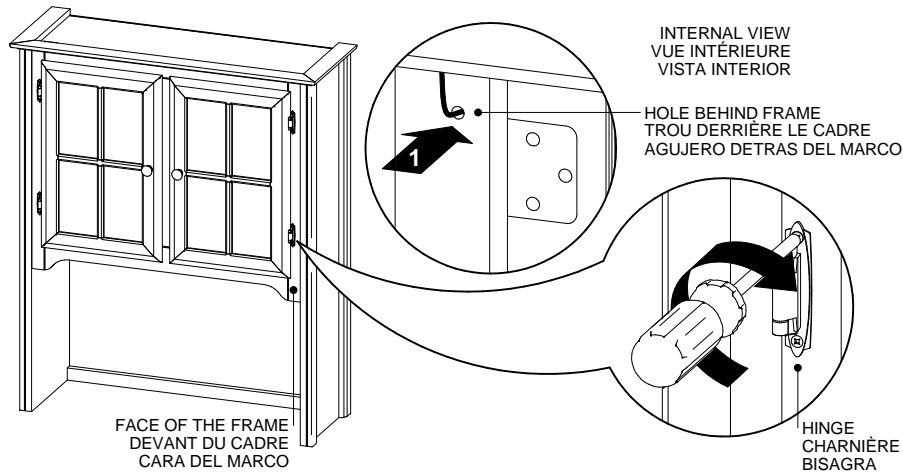

b) Insert the single wire of the touch on/off switch between the bottom hinge and the front frame. Screw in hinge screw.  
**Insérer le fil simple de l'interrupteur tactile entre la charnière du bas et le cadre avant. Revisser la vis de la charnière.**  
Insertar el hilo simple del interruptor al tacto entre la bisagra de bajura y el marco antes. Reatornillar el tornillo de la bisagra.

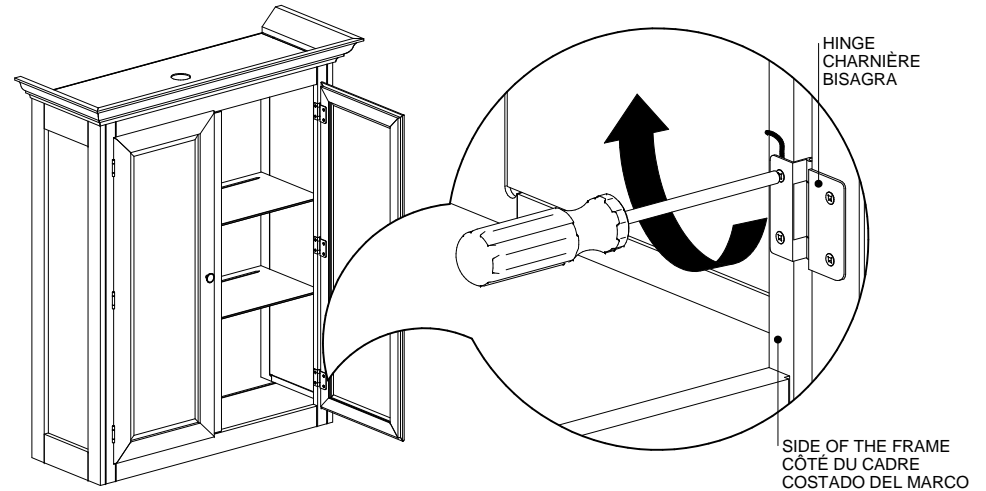

13

- Screw the power supply and touch on/off switch cases into position.
- Visser en place les boîtiers de la source d'alimentation et de l'interrupteur tactile.
- Atornillar en sitio las cajas del transformador y del interruptor al tacto.

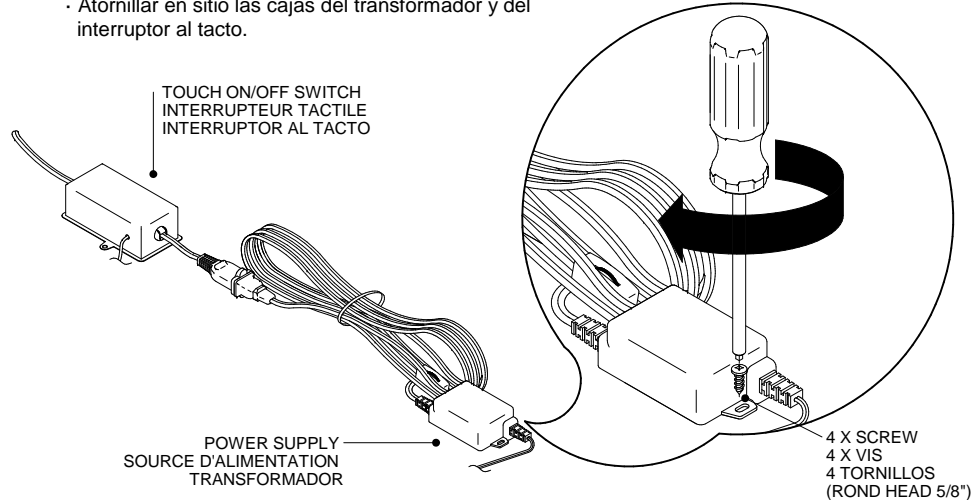

14

- Insert the plug of the touch on/off switch into an outlet.
- Insérer la fiche de l'interrupteur tactile dans une prise électrique.
- Insertar la ficha del interruptor al tacto en un enchufe.

