

How to remove a drawer with metallic sides

Principe pour retirer un tiroir avec des côtés métalliques

Procedimiento para retirar un cajón con lados metálicos

- 1** a) · Open the drawer to its full extension.
On the slides, squeeze both clamps under the drawer.
· **Ouvrir le tiroir à sa pleine extension. Appuyer sur les deux attaches sous le tiroir.**
· Abrir el cajón a su extensión plena. Apretar ambos ataderos bajo el cajón.

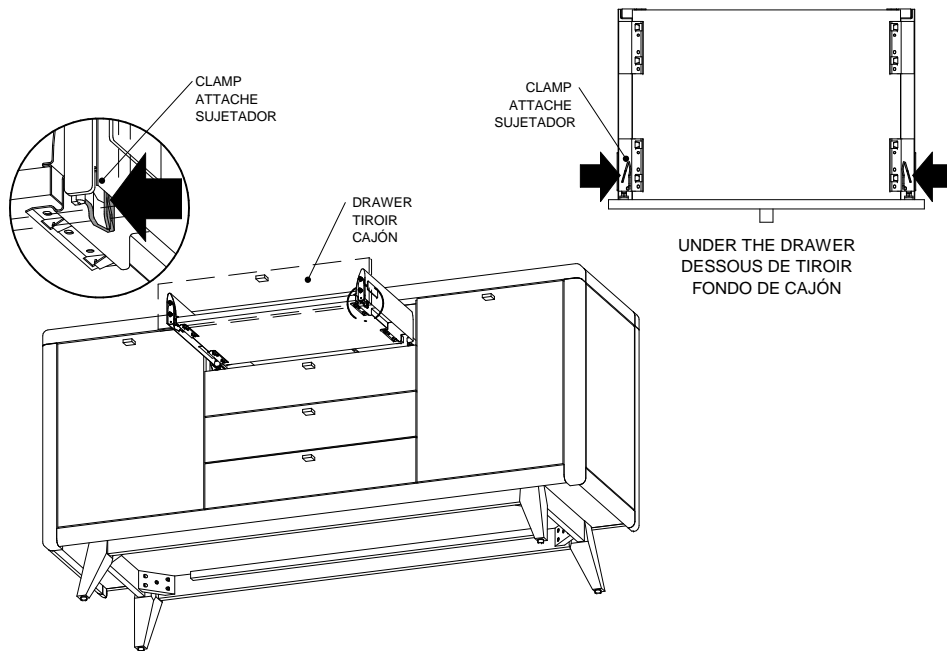

- b) · Hold clamps, raise the drawer slightly and pull it out.
· **Maintenir les attaches, soulever légèrement le tiroir et tirer pour l'enlever.**
· Presionar ambos los sujetadores, levantar ligeramente el cajón para retirarlo.

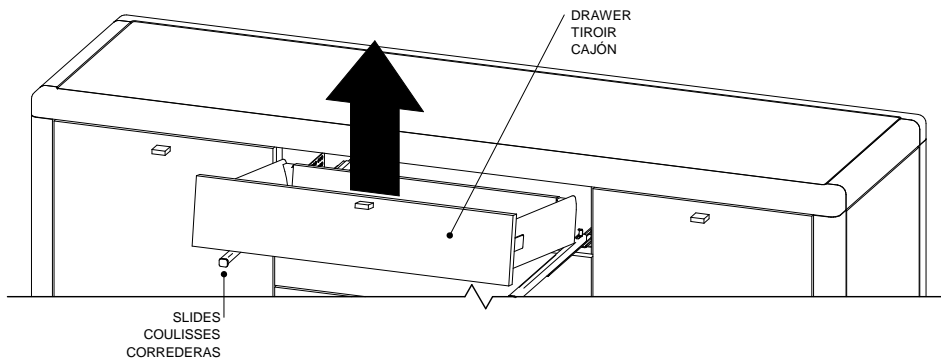

How to install a drawer with metallic sides

Principe pour installer un tiroir avec des côtés métalliques

Procedimiento para instalar un cajón con lados metálicos

- 2** · Pull slides out all the way. Place the drawer on slides.
· **Tirer complètement les coulisses. Déposer le tiroir sur les coulisses.**
· Tirar completamente de las correderas. Colocar el cajón sobre las correderas.

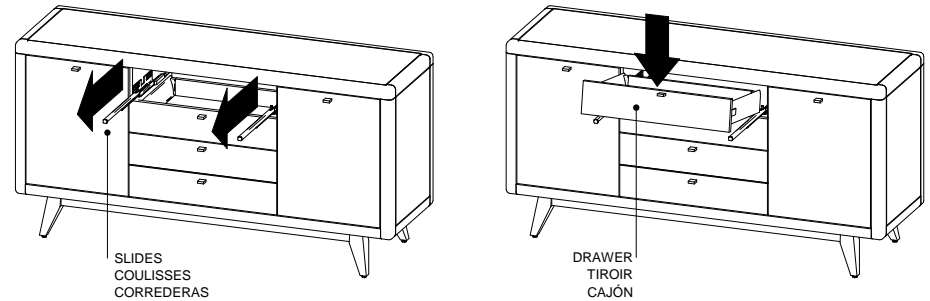

- Hold front of slide under drawer and pull until the mechanism is engaged. Verify that the grey clamp under the drawer is correctly engaged into the slide (see the picture). Repeat for the second side of the drawer.
· **Retenir le devant de la coulisse par dessous et tirer vers l'avant jusqu'à l'enclenchement du mécanisme. Vérifier que l'attache grise soit engagée correctement dans la coulisse (voir la photo). Répéter de l'autre côté du tiroir.**
· Sostener la parte delantera de la corredera debajo del cajón y tirar hacia adelante hasta que se active el mecanismo. Verificar que el sujetador gris esté correctamente enganchado en la corredera (ver foto). Repetir en el otro lado del cajón.

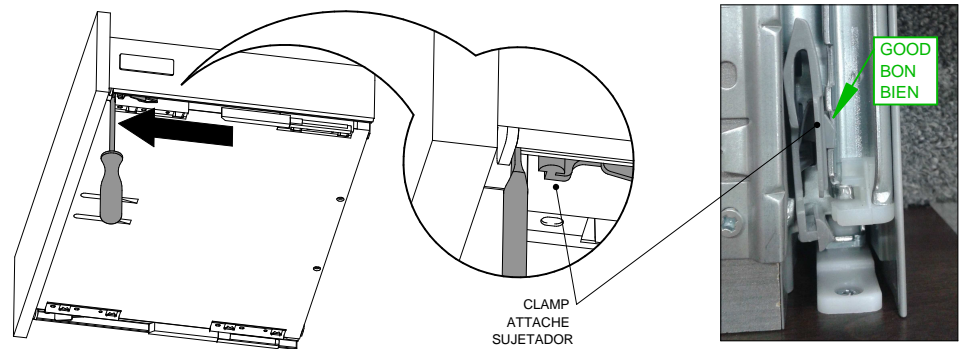

- Push the drawer into the buffet.
· **Pousser le tiroir dans le meuble.**
· Empujar el cajón dentro del mueble.

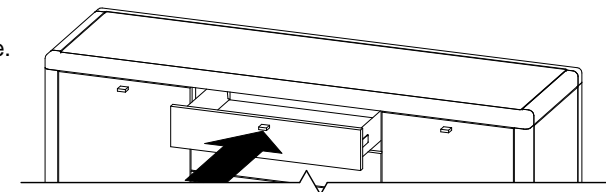

How to adjust a drawer with metallic sides

Comment ajuster un tiroir avec des côtés métalliques

Cómo ajustar un cajón con lados metálicos

1

- Open the drawer to its full extension. Unscrew the screws in front under the drawer.
- **Ouvrir le tiroir à sa pleine extension. Dévisser les vis à l'avant sous le tiroir.**
- Abrir el cajón a su máxima capacidad. Destornillar los tornillos en la parte delantera debajo del cajón.

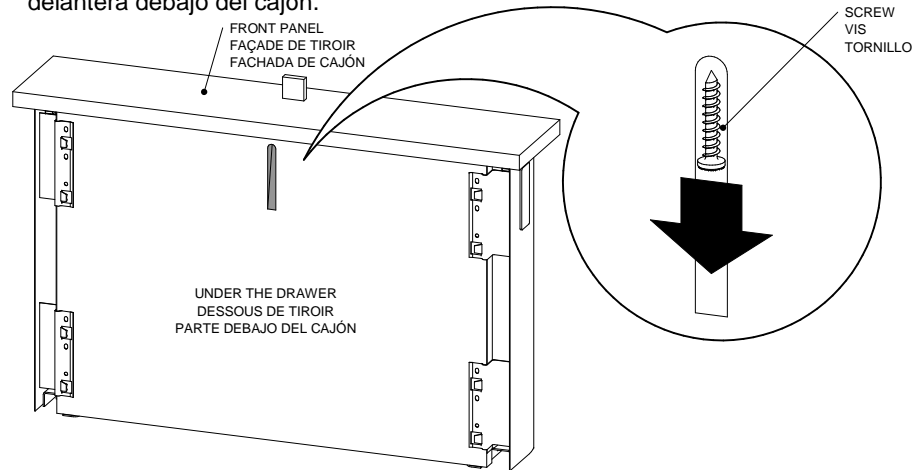
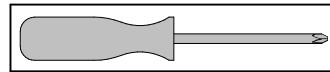

2

- a) HORIZONTALLY / HORIZONTELEMENT / HORIZONTALMENTE**
- On the right-hand side of the drawer, remove delicately the protective cover in the back. The front panel can be adjusted horizontally by adjusting the screw with a screwdriver.
 - **Sur le côté droit du tiroir, retirer délicatement le cache-trou par l'arrière. À l'aide d'un tournevis, ajuster la vis qui déplace la façade de tiroir horizontalement.**
 - En el lado derecho del cajón, retirar delicadamente la tapa protectora hacia atrás. Con la ayuda de un destornillador, ajustar el tornillo que desplaza la fachada de cajón horizontalmente.

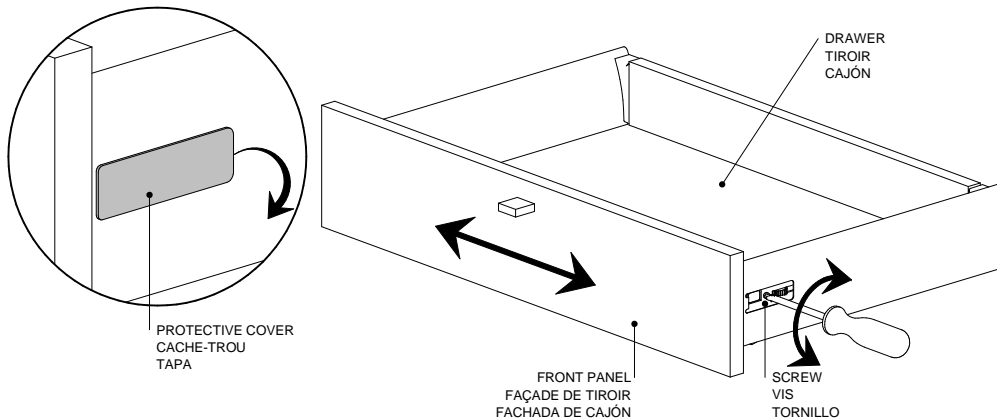

3

- b) VERTICALLY / VERTICALEMENT / VERTICALMENTE**
- On both sides of the drawer, remove delicately the protective covers in the back. The front panel can be adjusted vertically by adjusting the wheel on each side.
 - **Sur les deux côtés du tiroir, retirer délicatement les cache-trous par l'arrière. Tourner la roulette sur chaque côté pour ajuster la façade de tiroir verticalement.**
 - En ambos lados del cajón, retirar delicadamente la tapa protectora hacia atrás. Girar la rueda sobre cada lado para ajustar la fachada del cajón verticalmente.

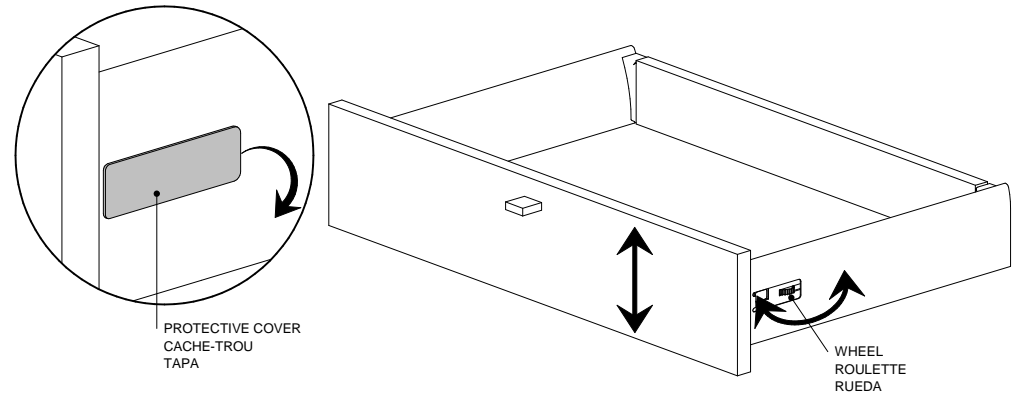

4

- Tighten the screws in front under the drawer.
- **Visser les vis à l'avant sous le tiroir.**
- Atornillar los tornillos a la parte delantera debajo el cajón.

